



本文件含美的集团保密信息，禁止任何人未经授权以任何形式使用（包含不限于全部或部分地泄露、复制或散发）

校对清单 符合下单要求备注 □ 核对客户商标客型 □ 对比基准内容参数符合规范 □ 对比丝网印程序一致 □ 标注颜色尺寸 □ 校对转曲重量 (Color + print 切换对比) □ 页码目数顺序正确 □ 材质规格 □ 阿拉伯文希伯来文排版(右左) □

A

B

C

D

技术要求:

1. 印刷颜色为Pantone Black C
2. 文档大小为A5,按A5规格输出菲林和印刷，如需要加空白页，请加在封底之后
3. 需要符合外销采购检验标准 & 各企标 等技术要求；
4. 有ROHS指令要求的物料应符合美的的企业标准QMK-J000.1002 《产品中限制使用有害物质的技术标准》。
5. 有REACH要求的物料应符合QMK-J000.1008 《REACH法规要求技术标准》
6. 说明书纸张材料、装订用书钉、印刷油墨及光油，须符合欧盟REACH法规、PAHs指令及RoHS指令等环保指令要求
7. 装配位置：放入说明书胶袋

									xxxxxx
									80g双胶纸
标记	处数	分区	更改文件号	签名	日期	阶段	标记	比例	
设计		郑娇娇	会签			REV.	00	1:1	
认证			审批			数	量		
校对			日期	2025-09-22		共	1 张	第	1 张



UA

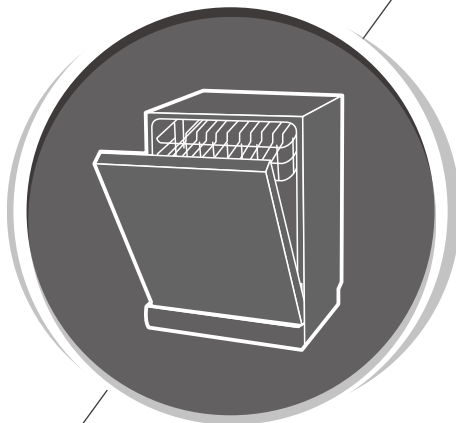

ПОСУДОМИЙНА МАШИНА

ПОСІБНИК КОРИСТУВАЧА

ЧАСТИНА I: Загальні положення

FDW4509CW

vestfrost

Будь ласка, уважно прочитайте цей посібник перед використанням посудомийної машини
Зберігайте цей посібник для подальшого використання.

ЗМІСТ

01	3	ІНФОРМАЦІЯ З ТЕХНІКИ БЕЗПЕКИ
02	8	ОПИС ВИРОБУ
03	9	ВИКОРИСТАННЯ ПОСУДОМИЙНОЇ МАШИНИ
	9	Пом'якшення води
	11	Поради щодо завантаження посудомийної машини
04	13	ЧИЩЕННЯ ТА ОБСЛУГОВУВАННЯ
	13	Зовнішній догляд
	13	Внутрішній догляд
	16	Догляд за посудомийною машиною
05	17	ІНСТРУКЦІЯ З МОНТАЖУ
	17	Підключення до електромережі
	18	Підведення та відведення води
	19	Підключення зливних шлангів
	20	Розміщення приладу
	20	Вбудована установка (для вбудованої моделі)
06	23	ПОШУК ТА УСУНЕННЯ НЕСПРАВНОСТЕЙ
07	27	ЗАВАНТАЖЕННЯ КОШИКІВ



ПРИМІТКА:

- Ознайомлення з розділом Пошук та усунення несправностей допоможе Вам самостійно вирішити деякі поширені проблеми.
- Якщо Ви не можете вирішити проблему самостійно, зверніться за допомогою до кваліфікованого працівника.
- Виробник, дотримуючись політики постійного розвитку та оновлення продукту, може вносити зміни без попереднього повідомлення.
- У разі втрати або застарілості, Ви можете отримати новий посібник користувача від виробника або продавця

ІНФОРМАЦІЯ З ТЕХНІКИ БЕЗПЕКИ

⚠ УВАГА

Користуючись посудомийною машиною, дотримуйтесь перелічених нижче запобіжних заходів:

- Встановлення та ремонт може здійснювати лише кваліфікований фахівець.
- Цей прилад призначений тільки для побутового використання.
- Цей прилад можуть використовувати діти віком від 8 років і старше, а також особи з обмеженими фізичними, сенсорними або розумовими здібностями або з недостатнім досвідом і знаннями, якщо вони перебувають під наглядом або проінструктовані щодо безпечного використання приладу і розуміють пов'язані з цим небезпеки.
- Діти не повинні гратися з приладом. Діти не повинні виконувати чищення та обслуговування приладу без нагляду дорослих.
- Цей прилад не призначений для використання особами (включаючи дітей) з обмеженими фізичними, сенсорними або розумовими здібностями або з недостатнім досвідом і знаннями, якщо тільки вони не перебувають під наглядом або не отримали інструктаж щодо використання приладу від особи, відповідальної за їхню безпеку.
- Пакувальний матеріал може бути небезпечним для дітей!

- Цей прилад призначений лише для домашнього використання в приміщенні.

Для захисту від ураження електричним струмом не занурюйте пристрій, шнур або вилку у воду або іншу рідину.

- Будь ласка, відключіть прилад від мережі перед чищенням або технічним обслуговуванням.
- Використовуйте невелику кількість миючого засобу та неабразивну губку, а потім знову протріть сухою тканиною.



Інструкція із заземлення

- Цей прилад повинен бути заземлений. У разі несправності або поломки заземлення зменшує ризик ураження електричним струмом, забезпечуючи шлях з найменшим опором електричного струму. Цей прилад оснащений штепсельною вилкою із заземлювальним провідником.
- Вилку слід вставляти у розетку, встановлену та заземлену згідно з усіма місцевими нормами та правилами.
- Прилад може призвести до ураження електричним струмом, якщо його неправильно заземлити.
- Якщо у вас є сумніви щодо правильності заземлення приладу, зверніться до кваліфікованого електрика або представника сервісної служби.

- Не змінюйте вилку, що входить до комплекту приладу; Якщо вона не підходить до розетки - зверніться до кваліфікованого електрика, щоб він встановив відповідну розетку.
- Не сідайте і не ставайте на дверцята або підставку для посуду посудомийної машини.
- Не використовуйте посудомийну машину, якщо всі панелі корпусу не встановлені належним чином.
- Дуже обережно відкривайте дверцята, якщо посудомийна машина працює, існує ризик розбризкування води.
- Не ставте важкі предмети на дверцята та не ставайте на них, коли вони відчинені. Прилад може перекинутися.
- Під час завантаження посуду:
 - 1) Розміщуйте гострі предмети так, щоб вони не могли пошкодити ущільнювач дверцят;
 - 2) Попередження: Ножі та інші предмети з гострими кінцями слід завантажувати в кошик вістрям донизу або розміщувати в горизонтальному положенні.
- Деякі миючі засоби для посудомийних машин є сильно лужними. Вони можуть бути надзвичайно небезпечними, якщо їх проковтнути. Уникайте контакту зі шкірою та очима і не підпускайте дітей до посудомийної машини, коли дверцята відчинені.
- Після завершення циклу миття перевірте, чи не залишився порошок.

- Не мийте пластикові вироби, якщо на них немає позначки «можна мити в посудомийній машині» або іншої відповідної позначки.
- Для немаркованих пластикових виробів зверніться до рекомендацій виробника.
- Використовуйте лише миючі та ополіскувальні засоби, рекомендовані для використання в автоматичних посудомийних машинах.
- Ніколи не використовуйте в посудомийній машині мило, пральний порошок або засіб для ручного прання.
- Не слід залишати дверцята відчиненими, оскільки це може збільшити ризик спотикання.
Якщо шнур живлення пошкоджено, щоб уникнути небезпеки, його повинен замінити виробник або його сервісний агент, або професійний обслуговуючий персонал.
- Неможна надмірно або небезпечно згинати або сплющувати блок живлення під час монтажу.
- Не втручайтесь в панель керування.
- Прилад необхідно підключити до головного водопровідного крана за допомогою нових комплектів шлангів. Старі комплекти не можна використовувати повторно.
- Для економії електроенергії в режимі очікування прилад автоматично вимикається, якщо протягом 30 хвилин не виконується жодних дій.
- Максимальне завантаження для одночасного миття посуду - 9 комплектів.
- Максимально допустимий тиск води на вході - 1МПа. Мінімально допустимий тиск води на вході становить 0,04 МПа

Правила утилізації продукту

- Для утилізації упаковки та приладу, будь ласка, зверніться до центру переробки. Також відріжте кабель живлення та зробіть пристрій для зачинення дверей непридатним для використання.
- Картонна упаковка виготовляється з переробленого паперу і підлягає здачі в пункт прийому макулатури для вторинної переробки.
- Забезпечивши правильну утилізацію цього виробу, ви допоможете запобігти потенційним негативним наслідкам для довкілля та здоров'я людей, які можуть бути спричинені неналежним поводженням з відходами цього виробу.
- Для отримання більш детальної інформації про переробку цього продукту, будь ласка, зверніться до місцевої міської влади та служби утилізації побутових відходів.
- УТИЛІЗАЦІЯ: Не викидайте цей продукт разом з несорттованими побутовими відходами. Необхідно збирати такі відходи окремо для спеціальної переробки.



ОПИС ВИРОБУ

❶ ВАЖЛИВО:

Щоб отримати найкращі результати від роботи посудомийної машини, прочитайте всю інструкцію з експлуатації перед першим використанням.

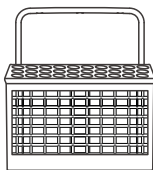
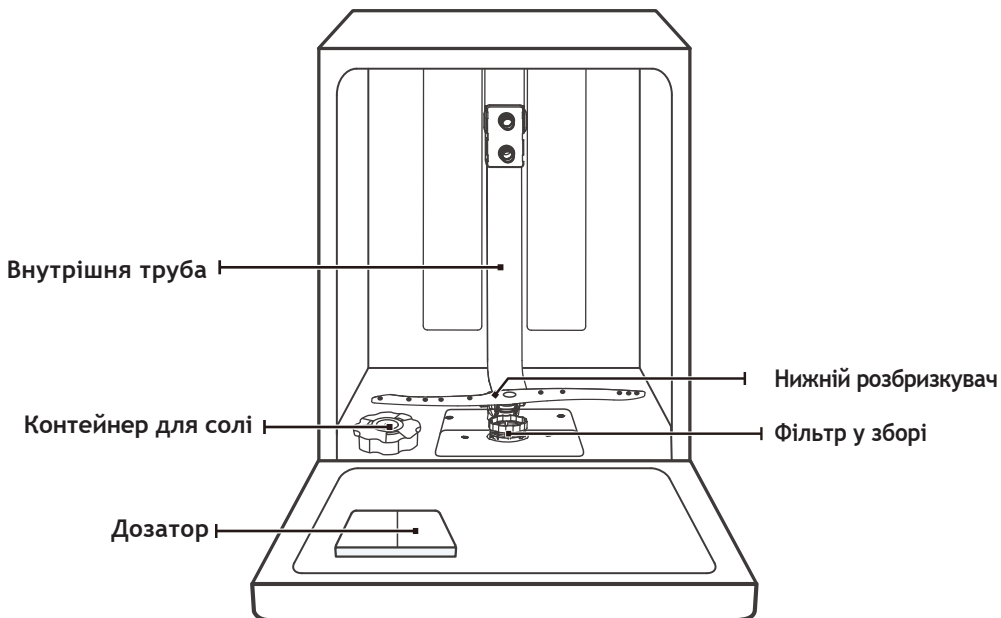

Кошик для
столових приборів

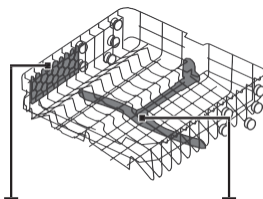

Підставка
для чашок

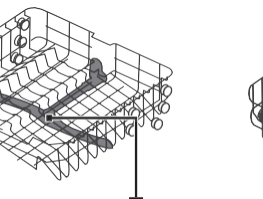

Верхній розбризкувач
Верхній кошик

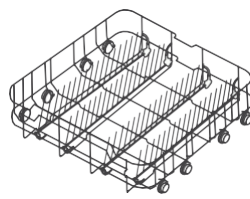

Нижній кошик

💡 ПРИМІТКА:

Зображення наведено лише для ознайомлення, вони можуть відрізнятися від фактичного виробу.

ВИКОРИСТАННЯ ПОСУДОМИЙНОЇ МАШИНИ

Перед початком використання посудомийної машини:

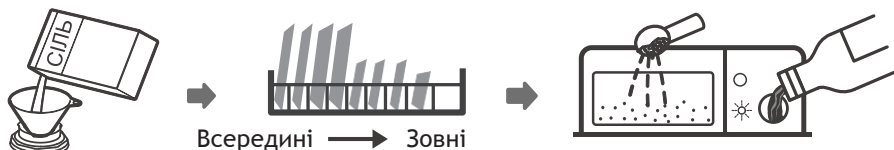

1. Встановіть пом'якшувач води
2. Засипте сіль в пом'якшувач
3. Завантажте кошик
4. Заповніть дозатор



Будь ласка, зверніться до розділу 1 «Пом'якшувач води» ЧАСТИНИ II: Додаткова інструкція, якщо вам потрібно встановити пом'якшувач води.

ПОМ'ЯКШЕННЯ ВОДИ



ПРИМІТКА:

Якщо у вашій моделі немає пом'якшувача води, цей розділ можна пропустити. Завжди використовуйте сіль, призначену для посудомийних машин. Контейнер для солі розташований під нижнім кошиком, і його слід наповнювати, як описано нижче:

▲ УВАГА

- Використовуйте лише сіль, спеціально призначену для посудомийних машин!
Будь-який інший вид солі, не призначений для використання в посудомийній машині, особливо кухонна сіль, може пошкодити пом'якшувач води. У разі пошкодження, спричиненого використанням невідповідної солі, виробник не дає жодних гарантій і не несе відповідальності за завдані збитки.
- Засипайте сіль лише перед запуском циклу.
Це запобігатиме затриманню на дні приладу крупинки солі або солоні води, які могли бути пролиті, що може спричинити корозію.

Будь ласка, виконайте наведені нижче дії, щоб додати сіль для посудомийної машини:

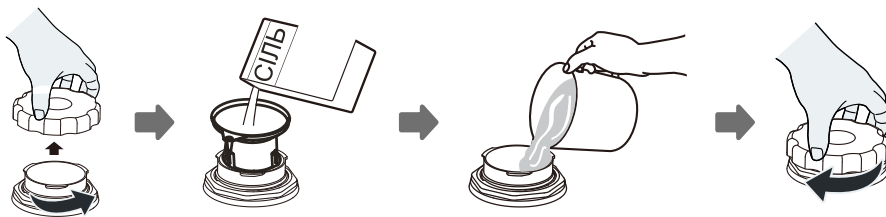

1. Зніміть нижній кошик і відкрутіть кришку резервуара.
2. Вставте кінець воронки (якщо є в комплекті) в отвір і всипте приблизно 1,5кг солі для миття посуду.
3. Наповніть ємність для солі водою до максимальної межі, це нормально, якщо з ємності для солі буде витікати невелика кількість води.
4. Після заповнення контейнера щільно закрутіть кришку.
5. Індикатор солі згасне після того, як контейнер для солі буде заповнений сіллю.
6. Відразу після засипання солі в контейнер для солі слід запустити програму мийки (рекомендується використовувати коротку програму). В іншому випадку солоня вода може пошкодити систему фільтрів, насос або інші важливі деталі машини. Це не підлягає гарантії.

ПРИМІТКА:

- Контейнер для солі можна наповнювати лише тоді, коли загориться індикатор рівня солі () на панелі керування. Залежно від того, наскільки добре розчиняється сіль, індикатор солі може продовжувати світитися, навіть якщо контейнер для солі заповнений. Якщо на панелі керування немає індикатора солі (для деяких моделей), ви можете визначити, коли потрібно засипати сіль у пом'якшувач, за циклами, які виконувала посудомийна машина.
- Якщо розсипалася сіль, запустіть замочування або швидку програму, щоб видалити її.

Поради щодо завантаження посудомийної машини

Регулювання висоти верхнього кошика

Тип 1:

Висоту верхнього кошика можна легко відрегулювати, щоб розмістити високий посуд у верхньому або нижньому кошику.

Щоб відрегулювати висоту верхнього кошика, виконайте такі дії:

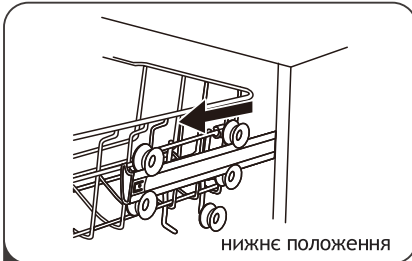

1 Витягніть верхній кошик.

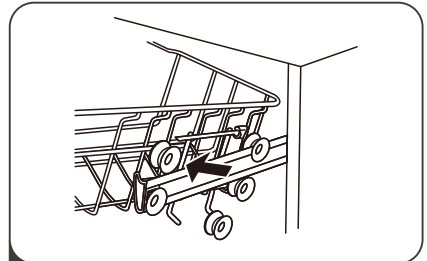

2 Зніміть верхній кошик.

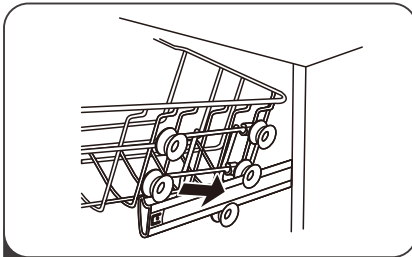

3 Прикріпіть верхній кошик на верхні або нижні ролики.

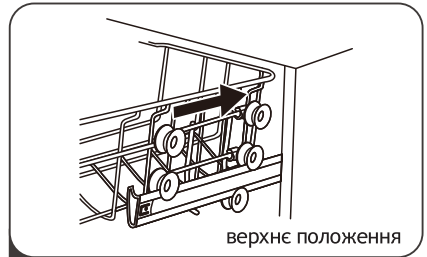

4 Вставте верхній кошик.

Тип 2:

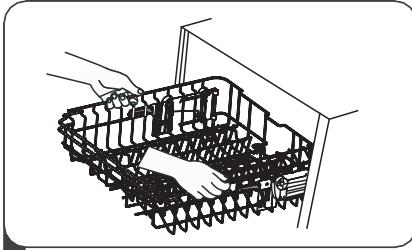

- 1** Щоб підняти верхній кошик, просто підніміть кошик по центру з кожного боку, доки він не зафіксується у верхньому положенні. Не потрібно піднімати ручку регулятора.

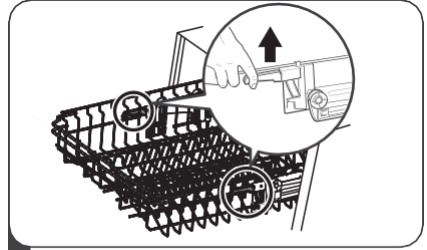

- 2** Щоб опустити верхній кошик, підніміть регулювальні ручки з обох боків, щоб звільнити кошик і опустити його в нижнє положення.

Відкидання полицки для чашок

Щоб звільнити місце для високих предметів у верхньому кошику, підніміть полицю для чашок вгору. Тоді ви зможете притулити до неї високі склянки. Ви також можете зняти її, коли вона не потрібна для використання.

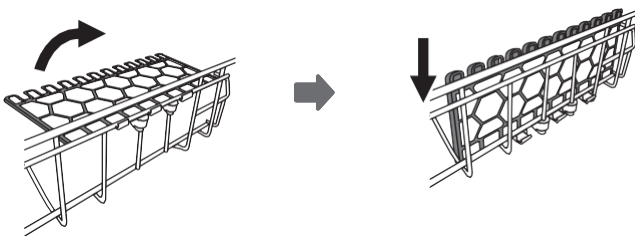

Відкидання полиць стелажа

Шипи нижнього кошика використовуються для зберігання тарілок і блюд. Їх можна опустити, щоб звільнити більше місця для великих предметів.

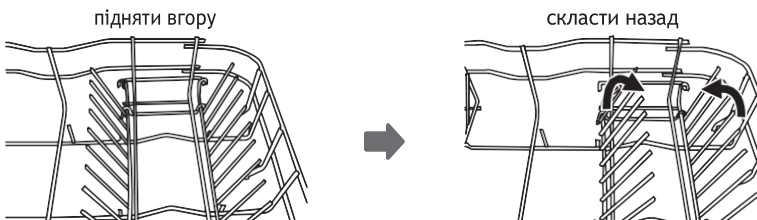

ЧИЩЕННЯ ТА ОБСЛУГОВУВАННЯ

Зовнішній догляд

Дверцята та ущільнювач дверцят

Регулярно очищайте ущільнювачі дверцят м'якою вологою ганчіркою, щоб видалити залишки їжі.

Під час завантаження посудомийної машини залишки їжі та напоїв можуть капати на бокові поверхні дверцят машини. Ці поверхні знаходяться за межами мийної камери, і на них не потрапляє вода з розпилювачів. Будь-які відкладення слід витирати перед закриттям дверцят.

Панель управління

У разі необхідності очищення панель керування слід протирати лише м'якою вологою ганчіркою.

УВАГА

- Щоб уникнути проникнення води в дверний замок і електричні компоненти, не використовуйте будь-які спреї для чищення.
- Ніколи не використовуйте абразивні чистячі засоби або губки для чищення зовнішніх поверхонь, оскільки вони можуть подряпати покриття. Деякі паперові рушники також можуть подряпати або залишити сліди на поверхні.

Внутрішній догляд

Фільтри

Система фільтрації в нижній частині посудомийної машини затримує грубе сміття, що утворюється під час циклу миття. Накопичені грубі забруднення можуть призвести до засмічення фільтрів. Регулярно перевіряйте стан фільтрів і за необхідності очищайте їх під проточною водою.

Для очищення фільтрів виконайте наведені нижче дії.

ПРИМІТКА:

Зображення наведені лише для ознайомлення, різні моделі системи фільтрації та розпилювачів можуть відрізнятися.

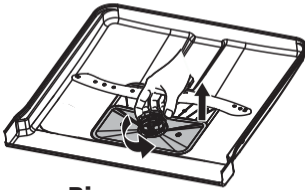

Відкрити

- 1 Тримайте фільтр грубого очищення і поверніть його проти годинникової стрілки, щоб розблокувати фільтр. Підніміть фільтр вгору і вийміть його з посудомийної машини.

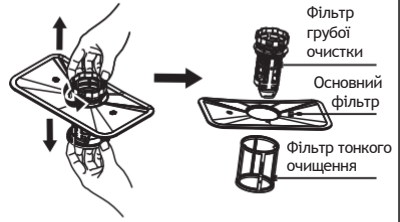

- 2 Фільтр тонкого очищення можна зняти з нижньої частини блоку фільтрів. Фільтр грубого очищення можна від'єднати від основного фільтра, обережно стиснувши виступи вгору і потягнувши його на себе.



- 3 Великі залишки їжі очистити, промивши фільтр під проточною водою. Для більш ретельного очищення використовуйте м'яку щітку для чищення.

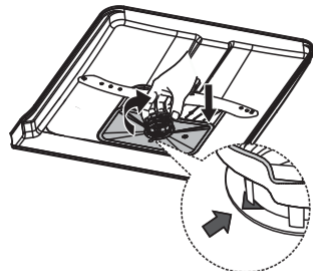

- 5 Зберіть фільтри в зворотному порядку, встановіть фільтруючу вставку і поверніть за годинниковою стрілкою до позначки «закриття».

⚠ УВАГА

- Не затягуйте фільтри занадто сильно. Надійно встановлюйте фільтри в потрібній послідовності, інакше грубе сміття може потрапити в систему і спричинити її засмічення.
- Ніколи не використовуйте посудомийну машину без встановлених фільтрів. Неправильна заміна фільтра може знизити рівень продуктивності приладу та пошкодити посуд і приладдя.

Розбризувачі

Необхідно регулярно чистити розбризувачі, оскільки хімікати для жорсткої води забивають форсунки та підшипники розпилювачів.

Щоб очистити розбризувачі, дотримуйтесь наведених нижче інструкцій:

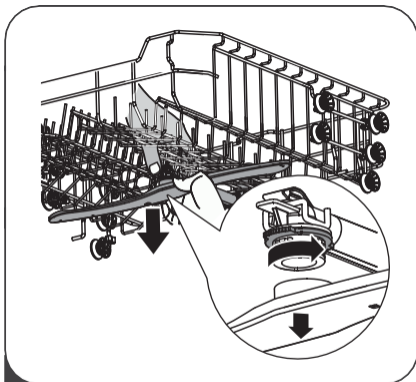

- 1 Щоб зняти верхній розпилювач, утримуйте гайку в центрі нерухомо і поверніть розпилювач проти годинникової стрілки, щоб зняти його.



- 2 Щоб зняти нижній розпилювач, потягніть його вгору.

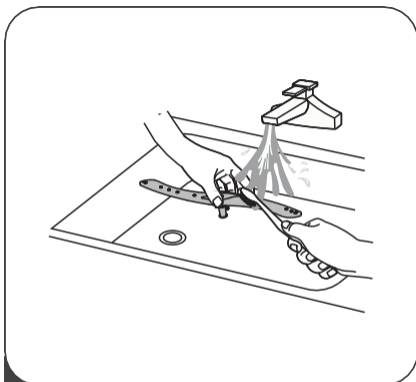

- 3 Вимийте розпилювачі в мильній теплій воді та очистіть форсунки м'якою щіткою. Після ретельного промивання встановіть їх на місце.

Догляд за посудомийною машиною

Запобіжні заходи від замерзання

Будь ласка, вживайте заходів для захисту посудомийної машини від замерзання взимку. Щоразу після циклів миття виконуйте наступні дії:

1. Відключіть посудомийну машину від електромережі.
2. Перекрийте подачу води і від'єднайте трубу подачі води від водопровідного крана.
3. Злийте воду з впускної труби та водяного клапана (використовуйте піддон для збору води).
4. Знову під'єднайте трубу подачі води до водяного клапана.
5. Зніміть фільтр з дна приладу і за допомогою губки промокніть воду в піддоні.

Після кожного миття

Після кожного миття вимикайте подачу води в прилад і залишайте дверцята злегка відчиненими, щоб волога і запахи не накопичувались всередині.

Вийміть штепсельну вилку

Перед чищенням або технічним обслуговуванням завжди виймайте вилку з розетки.

Без розчинників та абразивних засобів

Для очищення зовнішніх і гумових частин посудомийної машини не використовуйте розчинники або абразивні миючі засоби. Використовуйте лише ганчірку змочену теплою мильною водою.

Щоб видалити плями або розводи з внутрішньої поверхні, використовуйте ганчірку, змочену у воді з невеликою кількістю оцту, або засіб для чищення, призначений спеціально для посудомийних машин.

Якщо тривалий час не використовувати прилад

Рекомендується запустити цикл миття з порожньою посудомийною машиною, а потім витягнути вилку з розетки, вимкнути подачу води і залишити дверцята приладу злегка відчиненими. Це допоможе ущільнювачам дверцят слугувати довше і запобігатиме утворенню неприємних запахів всередині приладу.

Переміщення приладу

Якщо прилад необхідно перемістити, намагайтеся тримати його у вертикальному положенні. У разі крайньої необхідності його можна покласти на задню стінку.

Ущільнювачі

Одним із факторів, що спричиняють появу неприємного запаху в посудомийній машині, є їжа, яка застрягла в ущільнювачах. Періодичне очищення вологою губкою запобігає цьому.

ІНСТРУКЦІЯ З МОНТАЖУ

⚠ УВАГА



Небезпека ураження електричним струмом

Перед встановленням посудомийної машини відключіть електроживлення.

Невиконання цієї вимоги може призвести до смерті або ураження електричним струмом.

⚠ Увага

Монтаж труб і електрообладнання повинен виконувати кваліфікований персонал.

Підключення до електромережі

⚠ УВАГА

Особиста безпека:

- Не використовуйте з цим приладом подовжувач або штепсельну вилку-перехідник.
- За жодних обставин не відрізайте та не від'єднуйте заземлювач від шнура живлення.

Вимоги щодо електромережі

Будь ласка, подивіться на табличку з технічними даними, щоб дізнатися номінальну напругу, і підключіть посудомийну машину до відповідної електромережі. Використовуйте необхідний запобіжник 10А/13А/16А, рекомендований запобіжник з витримкою часу або автоматичний вимикач, а також забезпечте окремий ланцюг, що обслуговує тільки цей прилад.

Підключення до електромережі

Переконайтеся, що напруга і частота електромережі відповідають зазначеним на табличці з технічними даними. Вставляйте штепсельну вилку тільки в розетку, яка належним чином заземлена. Якщо розетка, до якої підключається прилад, не відповідає вилці, замініть розетку, а не використовуйте перехідники або подібні пристрої, оскільки вони можуть призвести до перегріву та опіків.

⚠ Перед використанням переконайтесь, що прилад належним чином заземлений

Підведення та відведення води

Підключення холодної води

Під'єднайте шланг подачі холодної води до різьбового з'єднувача 3/4 (дюйма) і переконайтеся, що він щільно закріплений на місці. Якщо водопровідні труби нові або не використовувалися протягом тривалого періоду часу, дайте воді стекти, щоб переконатися, що вода чиста. Цей запобіжний захід необхідний, щоб уникнути ризику блокування входу води та пошкодження прилад.

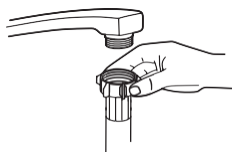

Звичайний шланг подачі



Захисний шланг подачі

Захисний шланг живлення

Захисний шланг живлення складається з подвійних стінок. Система шланга гарантує його втручання, блокуючи потік води в разі розриву подавального шланга і коли повітряний простір між самим подавальним шлангом і зовнішнім гофрованим шлангом заповнений водою.

⚠ УВАГА

Якщо шланг водопостачання в раковину знаходиться на одній вертикалі з посудомийною машиною, він може лопнути. Для уникнення цього слідуйте інструкції щодо правильної інсталяції.

Як під'єднати захисний шланг подачі води

1. Повністю витягніть захисні шланги з відсіку для зберігання, розташованого в задній частині посудомийної машини.
2. Затягніть гвинти запобіжного шланга до крана з різьбою 3/4 дюйма.
3. Перед запуском посудомийної машини повністю увімкніть воду.

Як від'єднати захисний шланг подачі води

1. Вимкніть воду.
2. Відкрутіть захисний шланг від крана.

Підключення зливних шлангів

Вставте зливний шланг у зливну трубу діаметром не менше 4 см або пустіть його в раковину, намагаючись не перегинати і не перетискати його. Висота дренажної труби не повинна перевищувати 1000 мм. Вільний кінець шланга не повинен бути занурений у воду, щоб уникнути зворотного потоку води.

⚠ Будь ласка, надійно зафіксуйте зливний шланг у положенні А або В

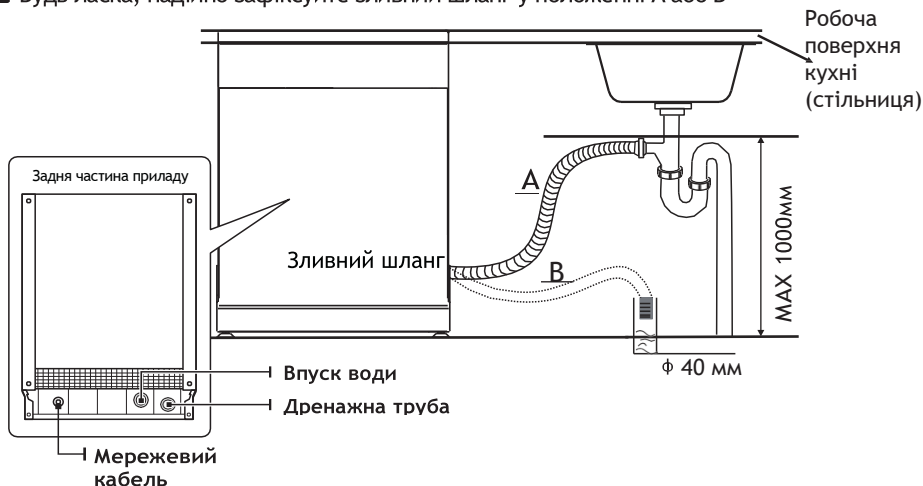

Як злити зайву воду зі шлангів

Якщо раковина розташована на висоті вище 1000 мм від підлоги, надлишок води в шлангах не можна зливати безпосередньо в раковину. Необхідно злити надлишок води зі шлангів у миску або відповідну ємність, яка знаходиться зовні і нижче раковини.

Злив води

Підключіть зливний шланг для води. Зливний шланг повинен бути правильно встановлений, щоб уникнути протікання води. Переконайтеся, що зливний шланг не перекручений і не перетиснутий.

Подовжувальний шланг

Якщо Вам потрібен подовжувач зливного шланга, обов'язково використовуйте аналогічний зливний шланг. Довжина шланга не повинна перевищувати 4 метри, інакше ефективність миття посудомийної машини може знизитися.

Підключення сифона

Зливний отвір повинен знаходитися на висоті не більше 100 см (максимум) від дна приладу. Шланг для зливу води повинен бути закріплений.

Розміщення приладу

Встановіть прилад у потрібному місці. Задня частина повинна впиратися в стіну позаду, а бокові частини - в сусідні шафи або стіни. Посудомийна машина оснащена шлангами подачі та зливу води, які можна розташувати праворуч або ліворуч, щоб полегшити правильне встановлення.

Вирівнювання приладу

Висоту посудомийної машини можна змінювати, регулюючи рівень закручування ніжок за допомогою гвинтів.

У будь-якому випадку кут нахилу приладу не повинен перевищувати 2°.

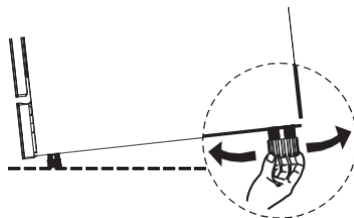

💡 ПРИМІТКА:

Застосовується лише до окреmostоячих посудомийних машин.

Окреmostояча установка

Тип 1: Встановлення між шафами

Висота посудомийної машини 845 мм була розроблена таким чином, щоб її можна було встановити між шафами такої ж висоти на сучасних вбудованих кухнях. Ніжки можна відрегулювати, щоб досягти потрібної висоти.

Ламінована поверхня приладу не потребує особливого догляду, оскільки вона термостійка, стійка до подряпин і плям.

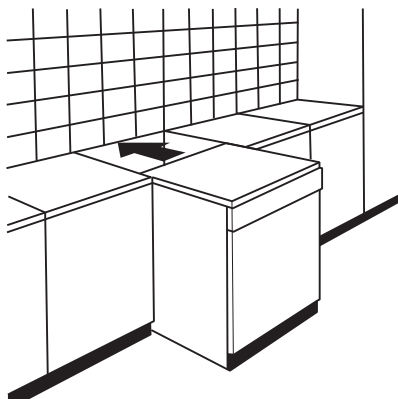

Тип 2: Під стільницею

(У разі встановлення під стільницею)
У більшості сучасних вбудованих кухонь є лише одна робоча поверхня, під якою встановлюються шафи та електроприлади. У цьому випадку зніміть стільницю посудомийної машини, відкрутивши гвинти під заднім краєм стільниці (a).

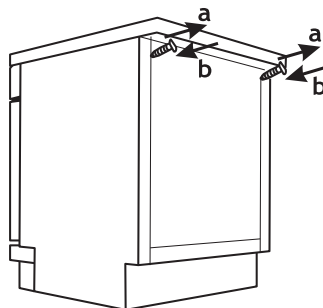

⚠ Увага

Після зняття стільниці необхідно знову закрутити гвинти під задньою кромкою стільниці (b).

Висота посудомийної машини зменшиться до 815 мм, як це передбачено міжнародними нормами (ISO), і посудомийна машина ідеально впишеться під кухонну стільницю.

Вибір найкращого місця для розміщення посудомийної машини

Місце встановлення посудомийної машини повинно знаходитися поруч з наявними впускним і зливним шлангами та шнуром живлення.

Ілюстрації розмірів шафи та місця встановлення посудомийної машини.

1. Відстань між верхньою частиною посудомийної машини та шафою не повинна перевищувати 5 мм, а зовнішні дверцята повинні бути вирівняні з шафою.

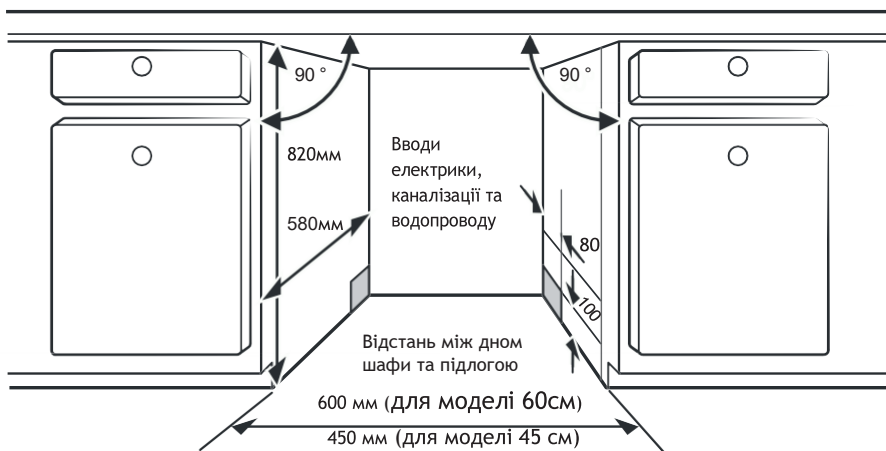

2. Якщо посудомийна машина стоїть у кутку шафи, при відкриванні дверцят має бути вільний простір.

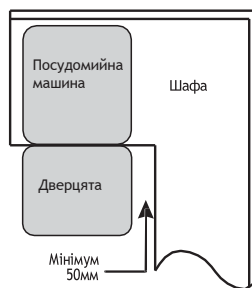

ПРИМІТКА:

Залежно від того, де розташована розетка, вам може знадобитися вирізати отвір у протилежному боці шафи.

ПОШУК ТА УСУНЕННЯ НЕСПРАВНОСТЕЙ

Перш ніж звертатись до сервісного центру

Ознайомлення з таблицями на наступних сторінках може врятувати Вас від необхідності звертатися до сервісного центру.

Проблема	Можливі причини	Рішення
Посудомийна машина не запускається	Перегорів запобіжник або спрацював автоматичний вимикач.	Замініть запобіжник або перезавантажте автоматичний вимикач. Вимкніть інші прилади, які мають спільне з посудомийною машиною електричне коло.
	Не ввімкнено електроживлення.	Переконайтеся, що посудомийна машина увімкнена, а дверцята надійно зачинені. Переконайтеся, що шнур живлення належним чином підключений до розетки.
	Низький тиск води.	Переконайтеся, що водопровід підключений належним чином і вода ввімкнена.
	Дверцята посудомийної машини не закриті належним чином.	Переконайтеся, що дверцята зачинені належним чином і зафіксовані на засув.
Вода не відкачується з посудомийної машини	Перекручений або затиснутий зливний шланг.	Перевірте зливний шланг.
	Забитий фільтр.	Перевірте фільтр грубої очистки.
	Кухонна раковина замічена.	Перевірте кухонну раковину, щоб переконатися, що вона добре зливає воду. Якщо проблема в кухонній раковині, яка не зливає воду, можливо, вам потрібен сантехнік, а не майстер з обслуговування посудомийних машин.

Піна в баку	Неправильний миючий засіб.	Щоб уникнути утворення піни, використовуйте тільки спеціальний миючий засіб для посудомийних машин. Якщо це сталося, відкрийте посудомийну машину і дайте піні випаруватися. Налийте на дно посудомийної машини 1 галон холодної води. Закрийте дверцята посудомийної машини та виберіть будь-який цикл. Спочатку посудомийна машина буде зливати воду. Відкрийте дверцята після завершення етапу зливу і перевірте, чи зникла піна. За потреби повторіть процедуру.
	Пролитий ополіскувач.	Завжди відразу витирайте пролитий ополіскувач.
Забруднена внутрішня частина баку	Можливо, використовувався миючий засіб з барвником.	Переконайтеся, що миючий засіб не містить барвників.
Білий наліт на внутрішній і верхній поверхні	Мінерали які містяться в жорсткій воді.	Для чищення внутрішніх поверхонь використовуйте вологу губку з миючим засобом для посудомийної машини та вдягайте гумові рукавички. Ніколи не використовуйте інші миючі засоби, окрім миючого засобу для посудомийних машин, інакше це може спричинити піну або пінення.
Плями іржі на приборах	Прибори не є стійкими до корозії.	Не мийте в посудомийній машині нестійкі до корозії предмети.
	Після додавання солі для посудомийної машини не було запущено програму. Сліди солі потрапили в цикл миття.	Після додавання солі завжди запускайте програму миття без посуду. Не вибирайте функцію «Турбо» (якщо вона є) після додавання солі для посудомийної машини.
	Кришка пом'якшувача не щільно закрита.	Перевірте, чи кришка пом'якшувача надійно закрита.

Стукіт у посудомийній машині	Розпилювач стукається об предмет у кошику.	Перервіть програму та переставте предмети, які заважають розпилювачу.
Гучний шум у посудомийній машині	Посуд не закріплений у посудомийній машині.	Перервіть програму та переставте посуд.
Стуків у водопровідних трубах	Це може бути спричинено установкою на місці або перетином труб.	Це не впливає на роботу посудомийної машини. У разі сумнівів зверніться до кваліфікованого сантехніка.
Посуд не чистий	Посуд завантажено не правильно	Див. частину II «Підготовка та завантаження посуду».
	Програма була недостатньо потужна.	Оберіть інтенсивнішу програму.
	Використано недостатньо миючого засобу.	Використовуйте більше мийного засобу або змініть мийчий засіб.
	Предмети блокують рух розбризкувачів.	Переставте предмети так, щоб розбризкувач міг вільно обертатися.
	Фільтруючий елемент на дні камери засмічений або вставлено неправильно. Через це можуть бути заблоковані розбризкувачі.	Очистіть та/або правильно встановіть фільтр. Очистіть форсунки розпилювача.
Помутніння на скляному посуді.	Поєднання м'якої води та забагато миючого засобу.	Використовуйте менше миючого засобу, якщо у вас м'яка вода, і вибирайте коротший цикл, щоб вимити скляний посуд і зробити його чистим.
На посуді та склянках з'являються білі плями.	Жорстка вода може спричинити утворення вапняного нальоту	Додайте більше миючого засобу.

Чорні або сірі сліди на посуді.	Алюмінієве кухонне приладдя терлося об тарілки.	Видаліть плями за допомогою м'якого абразивного засобу.
У резервуарі залишається миючий засіб	Тарілки блокують резервуар.	Правильно завантажте посуд.
Посуд не сохне	Неправильне завантаження.	Завантажте посудомийну машину, як запропоновано в інструкціях.
	Посуд прибрали занадто рано.	Не спорожняйте посудомийну машину відразу після миття. Злегка відкрийте дверцята, щоб пара могла вийти. Не виймайте посуд, доки внутрішня температура не стане безпечною для дотику. Спочатку розвантажуйте нижній кошик, щоб запобігти потраплянню води з верхнього кошика.
	Вибрано не правильну програму	При короткій програмі температура миття нижча, що знижує ефективність очищення. Виберіть програму з тривалим часом миття.
	Використання столових приборів з неякісним покриттям.	З таких предметів складніше збігає вода. Столові прибори або посуд такого типу не можна мити в посудомийній машині.

ЗАВАНТАЖЕННЯ КОШИКІВ:

1. Верхній кошик:

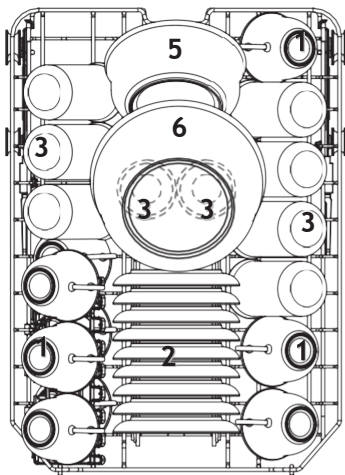

Номер	Предмет
1	Чашки
2	Блюдця
3	Склянки
4	Маленька миска
5	Середня миска
6	Велика миска

2. Нижній кошик:

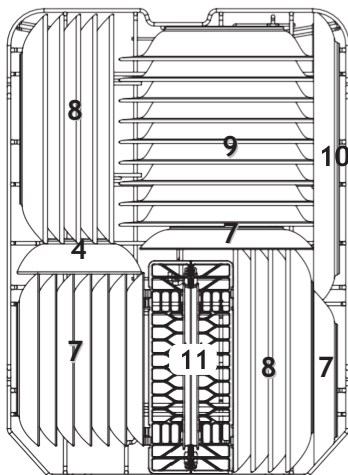

Номер	Предмет
7	Десертні тарілки
8	Обідні тарілки
9	Супові тарілки
10	Овальна тарілка
11	Кошик для столових приборів

3. Кошик для столових приборів:

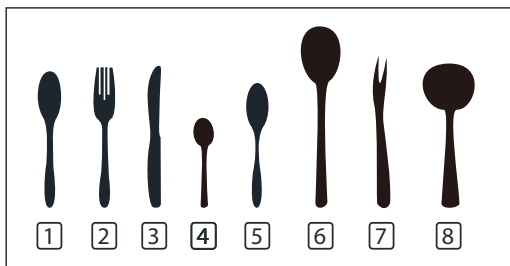
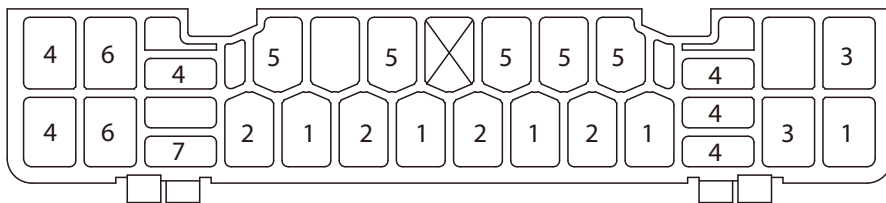
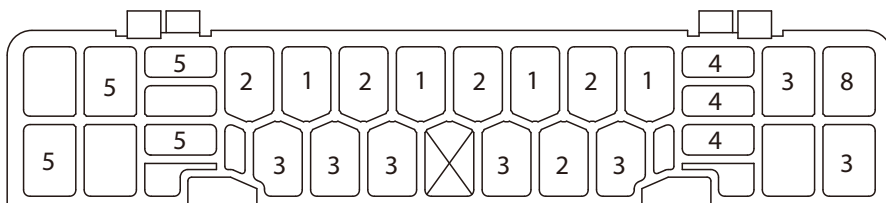

Номер	Предмет
1	Столові ложки
2	Виделки
3	Ножі
4	Чайні ложки
5	Десертні ложки
6	Сервірувальні ложки
7	Виделки сервірувальні
8	Соусники

UA

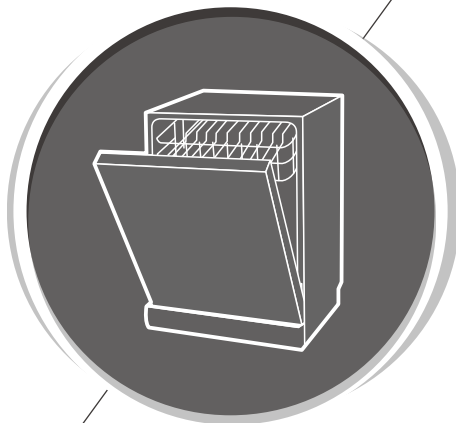

ПОСУДОМИЙНА МАШИНА

ПОСІБНИК КОРИСТУВАЧА

ЧАСТИНА 2: Додаткова інструкція
до моделі

FDW4509CW

vestfrost

Будь ласка, уважно прочитайте цей посібник перед використанням посудомийної машини. Зберігайте цей посібник для подальшого використання.

ЗМІСТ

01	4	ВИКОРИСТАННЯ ПОСУДОМИЙНОЇ МАШИНИ
	4	Панель управління
	5	Пом'якшення води
	7	Підготовка та завантаження посуду
	10	Функція ополіскувача та миючого засобу
02	11	Заповнення резервуара для ополіскувача
	12	Заповнення дозатора миючого засобу
	13	ПРОГРАМУВАННЯ ПОСУДОМИЙНОЇ МАШИНИ
	13	Таблиця циклів миття
03	14	Запуск циклу миття
	14	Зміна програми в середині циклу
	15	Додавання забутого посуду в посудомийну машину
04	16	КОДИ ПОМИЛОК
04	17	ТЕХНІЧНА ІНФОРМАЦІЯ

ПРИМІТКА:

- Якщо Ви не можете вирішити проблеми самостійно, зверніться за допомогою до кваліфікованого персоналу.
- Виробник, дотримуючись політики постійного розвитку та оновлення продукту, може вносити зміни без попереднього повідомлення.
- У разі втрати або застарілості, Ви можете отримати новий посібник користувача від виробника або продавця.

КОРОТКИЙ ПОСІБНИК КОРИСТУВАЧА

Будь ласка, прочитайте відповідний розділ інструкції з експлуатації для детального ознайомлення з методом роботи.

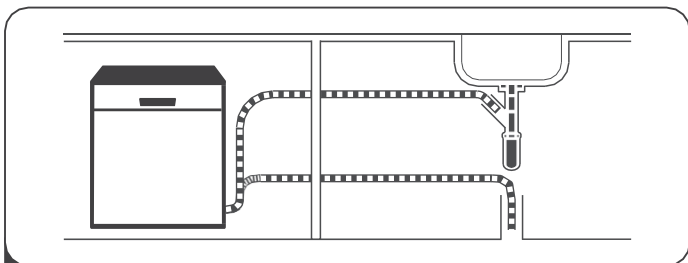

- 1** Встановлення посудомийної машини
(Будь ласка, зверніться до розділу 5 «ІНСТРУКЦІЯ З МОНТАЖУ» ЧАСТИНИ I : Загальні положення)



- 2** Видаліть великі залишки на столових приборах

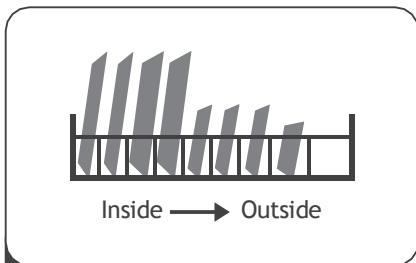

- 3** Завантажте кошик

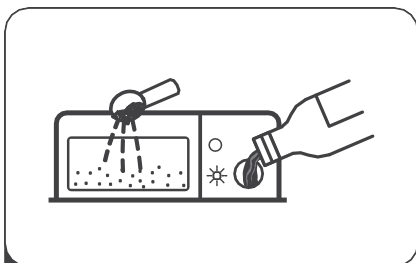

- 4** Наповніть дозатор



- 5** Виберіть відповідну програму та запустіть посудомийну машину

ВИКОРИСТАННЯ ПОСУДОМИЙНОЇ МАШИНИ

Панель управління

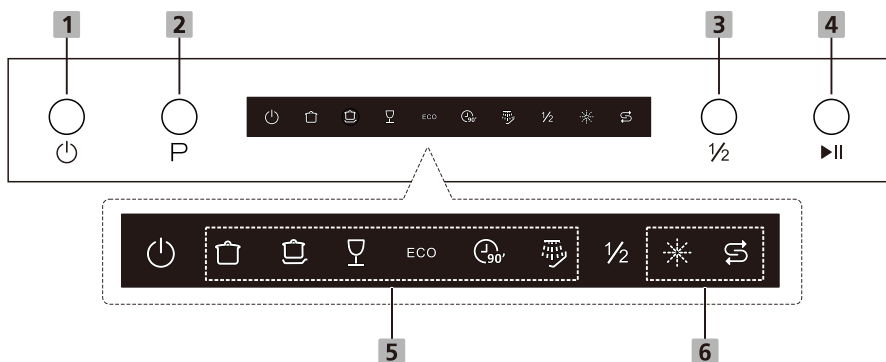







Керування (Кнопки)

1 Ввімкнення	Натисніть цю кнопку, щоб увімкнути посудомийну машину, екран засвітиться.
2 Програма	Виберіть відповідну програму миття, загориться індикатор обраної програми.
3 Половинне завантаження	Якщо потрібно помити не більше 6 комплектів посуду, ви можете вибрати цю функцію, щоб заощадити енергію та воду. (Її можна використовувати лише в режимах Інтенсивна, Щоденна, ЕКО, Делікатна та 90 хв). При натисканні цієї кнопки загориться відповідний індикатор.
4 Старт / Пауза	Запуск обраної програми миття або її призупинення під час роботи посудомийної машини.

Дисплей

5 Індикатор програми	 Інтенсивна Для сильно забрудненого посуду, включаючи каструлі та сковорідки. З присохлими залишками їжі.
-----------------------------	---

Дисплей

	<p> Щоденна Для звичайного забруднення посуду, наприклад, каструлі, тарілки, склянки та злегка забруднені сковорідки.</p> <p>ECO ECO Це стандартна програма, яка підходить для звичайно забрудненого посуду, таких як каструлі, тарілки, склянки та сковорідки зі слабким забрудненням.</p> <p> Делікатна Для слабо забрудненого посуду та скла.</p> <p> 90хв Для звичайно забрудненого посуду, який потребує швидкого миття.</p> <p> Попереднє миття Для ополіскування посуду, який ви плануєте мити пізніше того ж дня.</p>
6 Попереджувальний індикатор	<p> Ополіскувач Якщо індикатор “* ” світиться, це означає, що в посудомийній машині закінчився ополіскувач і його потрібно додати</p> <p> Сіль Якщо індикатор “S ” світиться, це означає, що в посудомийній машині мало посудомийної солі і її потрібно додати.</p>

Пом'якшення води

Пом'якшувач води регулюється вручну за допомогою регулятора жорсткості води. Пом'якшувач води призначений для видалення з води мінералів і солей, які можуть пошкодити прилад або негативно впливати на його роботу. Що вищий рівень вмісту мінералів і солей у воді, то жорсткіша вода. Пом'якшувач повинен бути відрегульований відповідно до жорсткості води у вашому регіоні. Місцеве управління водопостачання може проконсультувати вас щодо жорсткості води у вашому регіоні.

Режим налаштування пом'якшувача води

Е.1 Електронне регулювання функції пом'якшення води. Ця посудомийна машина оснащена функцією електронного регулювання пом'якшення води, яка дозволяє

налаштувати частоту спрацьовування регенераційного клапана залежно від різних рівнів жорсткості води. Ця посудомийна машина має 6 положень передач на вибір, а параметри наведено в таблиці нижче.

Жорсткість (Положення передачі)	Відображення положення передачі (Програма Light, \circ вказує на вимкнення, \bullet вказує на ввімкнення)			Частота циклів миття (нешвидке миття)
	Есо	90хв	Замочування	
1	\circ	\circ	\bullet	Вимк
2	\circ	\bullet	\circ	Кожні 10 циклів
3	\circ	\bullet	\bullet	Кожні 5 циклів
4	\bullet	\circ	\circ	Кожні 3 цикли
5	\bullet	\circ	\bullet	Кожні 2 цикли
6	\bullet	\bullet	\circ	Кожен цикл

Примітка: Після вибору положення передачі регенераційний клапан відкривається під час першого циклу, наприклад: якщо ви вибрали 4-ту передачу, регенераційний клапан відкривається під час 1-го циклу миття та не відкривається під час 2-го-3-го циклів.

Е.2 Метод встановлення.

Е.2.1 Спосіб введення: За закритих дверцят натисніть кнопку живлення, щоб запустити машину протягом 60 секунд. У режимі очікування натисніть і утримуйте кнопку «Пуск/Пауза» протягом 5 секунд, щоб увійти в режим налаштування, де індикатор ополіскувача та індикатор низького рівня солі по черзі світитимуться (що вказує на вхід у режим). Індикатор програми відображатиме інформацію про положення передачі, при цьому контролер за замовчуванням встановлює 4-ту передачу.

Е.2.2 Спосіб налаштування: Натисніть кнопку «Пуск/Пауза», щоб змінити положення передачі. З кожним натисканням кнопки «Пуск/Пауза» положення передачі змінюється в послідовності «4→5→6→ → 1→2→3→4». Якщо в режимі налаштування протягом 5 секунд не буде змінено положення передачі, режим налаштування вийде з нього та перейде в режим очікування, а вибране положення передачі буде запам'ятоано програмою; або натисніть кнопку низьковольтного живлення, щоб вимкнути пристрій, і вибране положення передачі буде запам'ятоано програмою.

Е.2.3 Після кожного вибору положення передачі, регенераційний клапан активується під час першого циклу миття. Наприклад: якщо вибрано 4-ту передачу (на кожному 3-му циклі), регенераційний клапан активується під час першого циклу миття, але не під час 2-го-3-го циклів миття.

Е.2.4 У циклах, де регенераційний клапан пом'якшувача води не потрібно активувати, крок регенерації не виконується, і ні крок подачі води для регенерації, ні наступний крок подачі води не виконуються.

Е.2.5 Програма запам'ятає положення передачі, встановлене користувачем, та кількість виконаних циклів миття (скидання після налаштування), тим самим точно визначаючи, чи потрібно активувати регенераційний клапан для поточного циклу. Запуск онлайн-перевірки може очистити пам'ять, скинути передачу до значення за замовчуванням 4 та встановити лічильник циклів миття на 0.



Будь ласка, зверніться до розділу 3 «Пом'якшення води»
ЧАСТИНИ I : Загальні положення

ПРИМІТКА:

Якщо у вашій моделі немає пом'якшувача води, цей розділ можна пропустити. Завжди використовуйте сіль, призначену для посудомийних машин.

Пом'якшення води

Жорсткість води варіюється від місця до місця. Якщо в посудомийній машині використовується жорстка вода, на посуді та приладді утворюються відкладення. Прилад оснащений спеціальним пом'якшувачем, який використовує контейнер для солі, спеціально розроблений для усунення вапна та мінералів з води.

Підготовка та завантаження посуду

- Купуйте посуд, який можна мити в посудомийній машині.
- Для окремих предметів обирайте програму з найнижчою можливою температурою.
- Щоб запобігти пошкодженню, не виймайте скляний посуд і столові прилади з посудомийної машини одразу після завершення програми.

Для миття столових приборів/посуду

Не підходить:

- Столові прибори з дерев'яними, роговими або перламутровими ручками
- Пластмасові вироби, які не є термостійкими
- Старі столові прилади з приклеєними частинами, які не є термостійкими
- Склеєні столові прибори або посуд
- Олов'яні або мідні вироби
- Кришталеве скло
- Сталеві предмети, схильні до ржавіння
- Дерев'яний посуд
- Вироби з синтетичних волокон

Обмежено придатні:

- Деякі види скла можуть потьмяніти після великої кількості миття
- Предмети зі срібла та алюмінію, як правило, блякнуть під час миття
- Скляні візерунки через часте миття можуть вицвісти

Рекомендації щодо завантаження посудомийної машини

Видаліть великі залишки їжі з посуду. Рештки їжі, що пригоріли, на сковородах попередньо розмочіть. Не обов'язково промивати посуд під проточною водою.

Для найкращої роботи посудомийної машини дотримуйтесь цих рекомендацій щодо завантаження. (Функції та зовнішній вигляд кошиків і кошиків для столових приборів можуть відрізнятися від вашої моделі).

Розміщуйте предмети в посудомийній машині наступним чином:

- Такі предмети, як чашки, склянки, каструлі, сковорідки тощо, кладіть отвором донизу.
- Вигнуті предмети або ті, що мають заглиблення, слід завантажувати похило, щоб вода могла стікати.
- Весь посуд має бути розміщений надійно, щоб він не міг перекинутись.
- Посуд розміщується таким чином, щоб розпилювачі могли вільно обертатися під час миття.
- Завантажуйте порожнисті предмети, такі як чашки, склянки, каструлі тощо, отвором донизу, щоб вода не могла накопичуватися всередині.
- Посуд і столові прилади не повинні лежати один в одному або накривати один одного.
- Щоб уникнути пошкодження, склянки не повинні торкатися одна одної.
- Верхній кошик призначений для зберігання більш делікатного і легкого посуду, такого як келихи, кавові та чайні чашки.
- Ножі з довгими лезами, що зберігаються у вертикальному положенні, становлять потенційну небезпеку!
- Довгі та/або гострі столові прилади слід класти у верхній кошик горизонтально.
- Не перевантажуйте посудомийну машину. Це важливо для отримання хороших результатів і розумного споживання електроенергії.



ПРИМІТКА:

Не поміщайте в посудомийну машину занадто дрібні предмети, оскільки вони можуть випасти з кошика.

Виймання посуду

Щоб запобігти потраплянню води з верхнього кошика в нижній, рекомендуємо спочатку спорожнити нижній кошик, а потім верхній.

УВАГА



Предмети будуть гарячими! Щоб запобігти пошкодженню, не виймайте скляний посуд і столові прилади з посудомийної машини протягом 15 хвилин після завершення програми.

Завантаження верхнього кошика

Верхній кошик призначений для зберігання більш делікатного та легкого посуду, такого як склянки, кавові та чайні чашки і блюдця, а також тарілки, невеликі миски та неглибокі сковорідки (якщо вони не дуже брудні). Розташовуйте посуд і кухонне приладдя таким чином, щоб вони не зміщувалися під дією струменів води.



Завантаження нижнього кошика

Ми рекомендуємо розміщувати великі предмети і предмети, які найважче мити, в нижньому кошику: каструлі, сковорідки, кришки, сервірувальні тарілки і миски, як показано на малюнку нижче. Бажано розміщувати сервірувальний посуд і кришки збоку від стійок, щоб уникнути блокування обертання верхнього розпилювача.

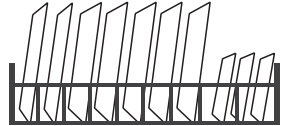

Максимальний діаметр тарілок перед дозатором миючого засобу становить 19 см, щоб не перешкоджати його відкриванню.

Завантаження кошика для столових приборів

Столові прибори слід розміщувати в кошику для столових приборів окремо один від одного у відповідних положеннях, і переконайтеся, що вони не вкладаються один в одного, це може призвести до погіршення якості роботи.

⚠ УВАГА



Не допускайте, щоб будь-які предмети проходили крізь кошик. Завжди завантажуйте гострі предмети гострим кінцем донизу!



Для найкращого ефекту миття, будь ласка, завантажуйте кошики відповідно до стандартних варіантів завантаження в останньому розділі ЧАСТИНИ I : Загальні положення

Функція ополіскувача та миючого засобу

Ополіскувач вивільняється під час останнього ополіскування, щоб запобігти утворенню крапель води на посуді, які можуть залишити плями та розводи. Він також покращує сушіння, дозволяючи воді стікати з посуду. Ваша посудомийна машина призначена для використання рідких ополіскувачів.

⚠ УВАГА

Використовуйте лише фірмові ополіскувачі для посудомийних машин. Ніколи не заливайте в дозатор ополіскувача інші речовини (наприклад, засіб для чищення посудомийної машини, рідкий миючий засіб). Це може призвести до пошкодження приладу.

Коли слід заливати ополіскувач

Якщо на панелі керування не світиться лампочка ополіскувача () ви завжди можете визначити кількість ополіскувача за кольором оптичного індикатора рівня, розташованого поруч із кришкою. Коли ємність ополіскувача заповнена, індикатор буде повністю темним. Розмір темної крапки зменшується в міру того, як зменшується кількість ополіскувача. Ніколи не допускайте, щоб ополіскувач був заповнений менше, ніж на 1/4.

Коли ополіскувача стає менше, розмір чорної крапки на індикаторі рівня ополіскувача змінюється, як показано на малюнку нижче:

Повний Заповнений на 3/4 Заповнений на 1/2 Заповнений на 1/4 Порожній

Миючий засіб

Хімічні інгредієнти, що входять до складу миючого засобу, необхідні для видалення, подрібнення та розподілення всього бруду з посудомийної машини. Для цього підходить більшість миючих засобів комерційної якості.

⚠ УВАГА

- Правильне використання миючого засобу
- Використовуйте тільки миючі засоби, призначені для посудомийних машин. Зберігайте миючий засіб свіжим і сухим.

Не засипайте порошкоподібний засіб у дозатор, доки не будете готові мити посуд.

Миючий засіб для посудомийних машин є їдким!



Зберігайте засіб для миття посуду в недоступному для дітей місці.

Заповнення резервуара для ополіскувача



- 1** Щоб відкрити дозатор, поверніть кришку до стрілки «відкрито» (ліворуч) і підніміть її.

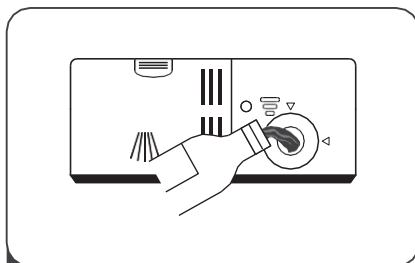

- 2** Обережно залийте ополіскувач у дозатор, не допускаючи його переповнення.

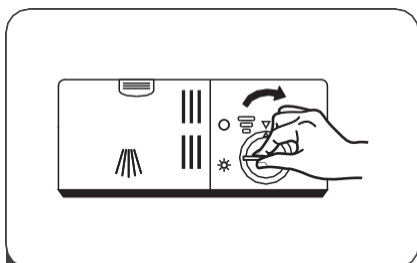

- 3** Встановіть кришку на місце, вирівнявши її зі стрілкою «відкрито» і повернувши до стрілки «закрито» (праворуч).

⚡ ПРИМІТКА:

Пролитий ополіскувач витирайте ганчіркою, щоб уникнути надмірного піноутворення під час наступного миття.

Регулювання ємності для ополіскувача

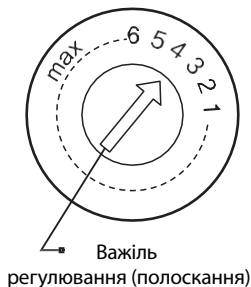

Резервуар для ополіскувача має шість налаштувань. Рекомендоване та заводське налаштування - «4». Якщо посуд не висихає належним чином або на ньому з'являються плями, переведіть регулятор на наступне вище число, доки посуд не стане чистим. Зменшіть його, якщо на посуді з'явилися липкі білуваті плями або синювата плівка на скляному посуді чи лезах ножів.

Заповнення дозатора мюючого засобу

Натисніть на фіксатор для відкриття

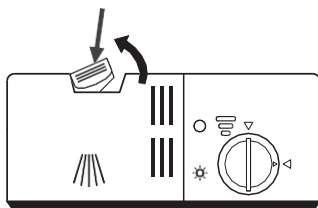

- 1 Натисніть на фіксатор на дозаторі мюючого засобу, щоб відкрити кришку.

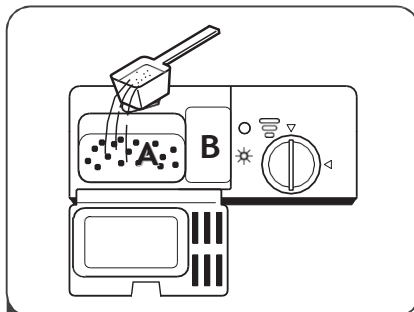

- 2 Додайте пральний засіб у більшу порожнину (А) для основного циклу миття.

Для більш забрудненого посуду також додайте трохи засобу для миття в меншу порожнину (В) для циклу попереднього миття.



- 3 Закрийте кришку і натисніть на неї, доки вона не зафіксується.

ПРИМІТКА:

- Пам'ятайте, що залежно від ступеня якості води та забруднення посуду, налаштування може відрізнятись.
- Будь ласка, дотримуйтесь рекомендацій виробника на упаковці мюючого засобу.

ПРОГРАМУВАННЯ ПОСУДОМИЙНОЇ МАШИНИ

Таблиця циклів миття

У таблиці нижче показано, які програми найкраще підходять для різних рівнів залишків їжі та скільки миючого засобу потрібно. Вона також містить різноманітну інформацію про програми.

(●) Означає: потрібно залити ополіскувач у дозатор ополіскувача.

Програма	Опис циклу	Попереднє/ основне миття	Час роботи (хв)	Енергія (кВт-год)	Вода (л)	Ополіскувач
 Щоденна	Попереднє миття (45°)					
	Миття (55°)					
	Полоскання	5/22г	155	1.07	13	●
	Полоскання (65°)					
	Сушка					
 Інтенсивна	Попереднє миття (50°)					
	Миття (60°)					
	Полоскання	5/22г	135	1.3	16	●
	Полоскання (65°)					
	Сушка					
 Делікатна	Попереднє миття					
	Миття (40°)					
	Полоскання	5/22г	110	0.7	13	●
	Полоскання (60°)					
	Сушка					
ECO (*EN50242)	Попереднє миття					
	Миття (45°)					
	Полоскання (65°)	5/22г	185	0.69	9	●
	Сушка					
 90хв	Миття (65°)					
	Полоскання(60°)	27г	90	1.1	10.5	●
	Полоскання (65°)					
	Сушка					
 Попереднє миття	Попереднє миття		8	0.01	3.5	○



ПРИМІТКА:

EN 50242: Ця програма є тестовим циклом. Інформація для порівняльного тесту відповідає умовам EN 50242.

Запуск циклу миття

1. Витягніть нижній і верхній кошики, завантажте посуд і засуньте їх назад. Рекомендується спочатку завантажувати нижній кошик, а потім верхній.
2. Додайте миючий засіб.
3. Вставте вилку в розетку. Підключення до електромережі див. на останній сторінці «Інформація про виріб». Переконайтеся, що подача води включена на повний тиск.
4. Закрийте дверцята, натисніть кнопку живлення, щоб увімкнути машину.
5. Виберіть програму, загориться відповідний індикатор. Потім натисніть кнопку Старт/Пауза, посудомийна машина почне цикл миття.

Зміна програми в середині циклу

Цикл миття можна змінити лише тоді, коли він триває недовго, інакше миючий засіб може вже закінчитись, а посудомийна машина вже зіллє воду. У такому разі посудомийну машину потрібно перезавантажити і заповнити дозатор миючого засобу. Щоб перезавантажити посудомийну машину, дотримуйтесь наведених нижче інструкцій:

1. Натисніть кнопку Пуск/Пауза, щоб призупинити миття.
2. Натисніть і утримуйте кнопку «Програма» більше 3 секунд - програма буде скасована.
3. Натисніть кнопку «Програма», щоб вибрати потрібну програму.
4. Натисніть кнопку Старт/Пауза, через 10 секунд посудомийна машина запуститься.

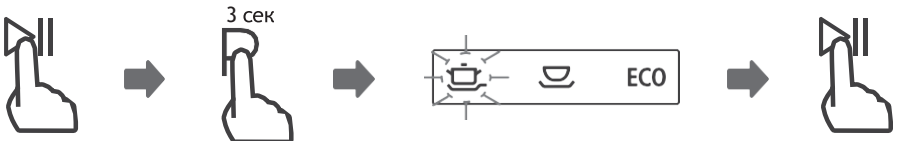

Додавання забутого посуду в посудомийну машину

Забутий посуд можна додати в будь-який момент до того, як відкриється дозатор миючого засобу. У такому разі дотримуйтесь наведених нижче інструкцій:

1. Натисніть кнопку Старт/Пауза, щоб призупинити миття.
2. Зачекайте 5 секунд і відкрийте дверцята.
3. Додайте забутий посуд.
4. Закрийте дверцята.
5. Натисніть кнопку Старт/Пауза через 10 секунд, посудомийна машина запуститься.

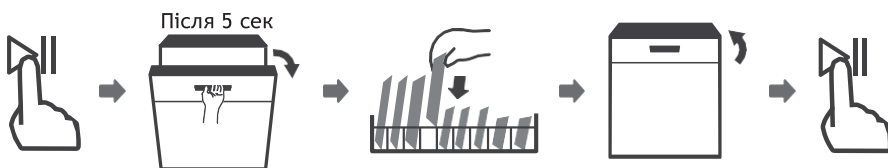

⚠ УВАГА



Небезпечно відкривати дверцята в середині циклу, оскільки гаряча пара може вас обпекти.

КОДИ ПОМИЛОК

У разі виникнення несправності посудомийна машина відобразить коди помилок:

Код	Значення	Можливі причини
Індикатор програми «Попереднє миття» блимає	Тривалий час заповнення.	Кран не відкритий, або водопостачання обмежене, або занадто низький тиск води.
Індикатор програми «90хв» та «Попереднє миття» блимають	Не досягає потрібної температури.	Несправність ТЕНу.
Часте блимання індикатора ESO	Витікання	Деякі частини посудомийної машини протікають.



УВАГА

- У разі протікання перекрийте головний кран, перш ніж звертатися до сервісного центру.
- Якщо під час переповнення або невеликого протікання в нижній частині корпусу накопичилася вода, перед наступним запуском посудомийної машини її слід видалити.

ТЕХНІЧНА ІНФОРМАЦІЯ

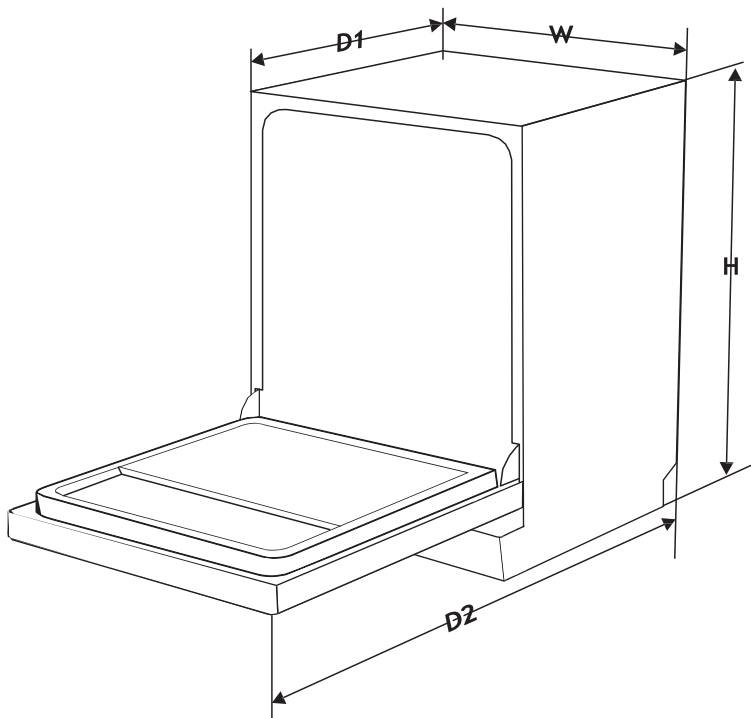

Висота (H)	845мм
Ширина (W)	448мм
Глибина (D1)	600мм (при зачинених дверцятах)
Глибина (D2)	1175мм (з відчиненими на 90° дверима)

Спеифікація

Лист побутової посудомийної машини відповідно до Директиви ЄС 1016/2010 та 1059/2010:

Торгова марка	vestfrost
Модель	FDW4509CW
Місткість комплектів посуду	9
Клас енергоефективності 1	A++
Річне енергоспоживання 2	197 кВт
Енергоспоживання стандартного циклу миття	0.69 кВт
Споживана потужність у вимкненому стані	0.45 Вт
Споживана потужність ввімкненому неактивному стані	0.49 Вт
Щорічне споживання води 3	2520 л
Клас сушіння 4	A
Стандартний цикл миття 5	ECO 45°C
Час роботи програми у стандартному циклі	190 хв
Щум	49 дБ(А)
Монтаж	Окремостояча
Можна вбудувати	Так
Споживана потужність	1760-2100 Вт
Номінальна напруга / частота	220-240В / 50 Гц
Тиск води	0.04-1.0МПа=0.4-10 б а р

ПРИМІТКА:

- 1** Від A + + + (найвища ефективність) до D (найнижча ефективність).
- 2** Енергоспоживання розраховане на 280 стандартних циклів миття з використанням холодної води та режимів низького енергоспоживання. Фактичне енергоспоживання залежить від способу використання приладу
- 3** Витрата води розрахована на 280 стандартних циклів миття. Фактичне споживання води залежить від способу використання приладу.
- 4** Від A (найвища ефективність) до G (найнижча ефективність).
- 5** Ця програма підходить для миття нормально забрудненого посуду і є найефективнішою програмою з точки зору комбінованого споживання енергії та води для цього типу посуду.

vestfrost

Сервісні центри та гаряча лінія

Актуальний перелік сервісних центрів Ви можете знайти на сайті www.vestfrost.ua

або уточнити за телефоном гарячої лінії **0 800 21-33-53**

При зверненні до уповноважених сервісних центрів, вкажіть, будь ласка, **модель Вашого приладу**.

**Зверніть увагу, збереження касового чека,
є обов'язковою умовою для гарантійного обслуговування**

Більше інформації на сайті www.vestfrost.ua)



ПРИМІТКА

Виробник залишає за собою право змінювати без попереднього повідомлення дизайн, конструкцію, технічні характеристики та комплектацію, які не впливають на показники безпеки та роботи припаду.

Всі наведені зображення та схеми в посібнику користувача (інструкції) лише для візуального ознайомлення та можуть відрізнятися від фактичного припаду. Цей виріб призначений лише для домашнього використання

CE

CE

